

(续)

螺纹规格 d	M1.2	M1.6	M2	M2.5	M3	M4	M5	M6	M8	M10	M12	
l 系列 公称	2, 2.5, 3, 4, 5, 6, 8, 10, 12, (14), 16, 20, 25, 30, 35, 40, 45, 50, (55), 60											
技术条件	材 料	钢			不 锈 钢			螺纹公差: 6g	公差产品等级: A			
	机械性能等级	14H, 12H			A1-50							
	表面 处 理	氧化; 镀锌钝化			不经处理							

注: 1. 本表所列规格均为商品规格。
2. 尽可能不采用括号内规格。

表21-2-54 内六角平端紧定螺钉 (GB77—85)、内六角锥端紧定螺钉 (GB78—85)、
内六角圆柱端紧定螺钉 (GB79—85)、内六角凹端紧定螺钉 (GB80—85)

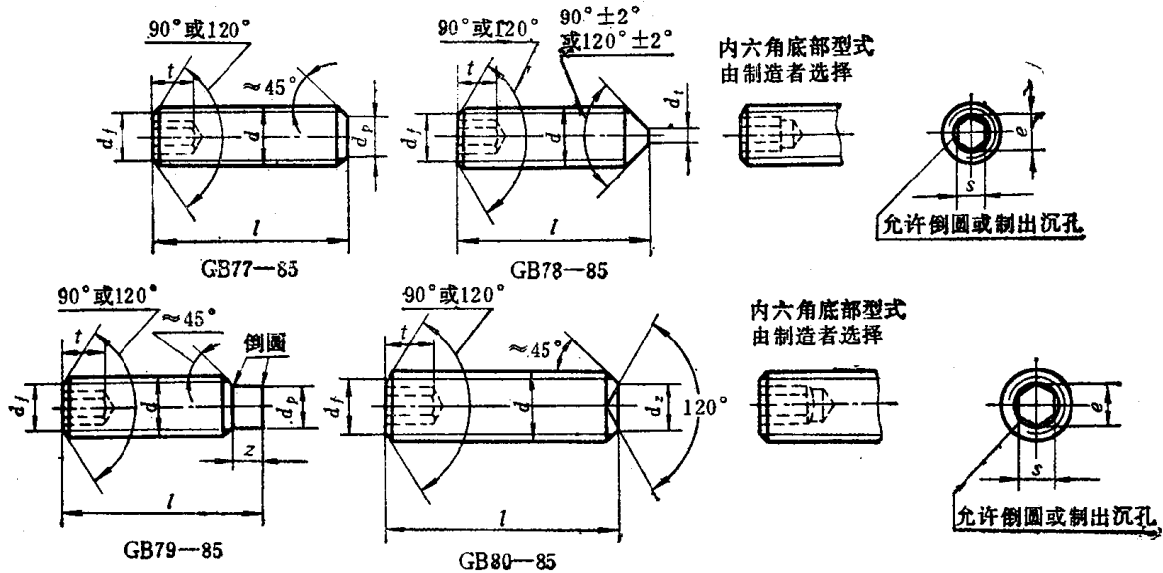

标记示例:

螺纹规格 $d = M6$ 、公称长度 $l = 12\text{mm}$ 、性能等级为33H、表面氧化的内六角平端紧定螺钉，
螺钉 GB77—85 M6×12

螺纹规格 $d = M6$ 、公称长度 $l = 12\text{mm}$ 、性能等级为33H、表面氧化的内六角锥端紧定螺钉，
螺钉 GB78—85 M6×12

螺纹规格 $d = M6$ 、公称长度 $l = 12\text{mm}$ 、性能等级为33H、表面氧化的内六角圆柱端紧定螺钉，
螺钉 GB79—85 M6×12

螺钉规格 $d = M6$ 、公称长度 $l = 12\text{mm}$ 、性能等级为33H、表面氧化的内六角凹端紧定螺钉，
螺钉 GB80—85 M6×12

mm

螺纹规格 d	M1.6	M2	M2.5	M3	M4	M5	M6	M8	M10	M12	M16	M20	M24
p (螺距)	0.35	0.4	0.45	0.5	0.7	0.8	1.0	1.25	1.50	1.75	2.0	2.5	3.0
d_p max	0.8	1.0	1.5	2.0	2.5	3.5	4	5.5	7.0	8.5	12.0	15.0	18.0
d_f ≈	螺 纹 小 径												
e min	0.803	1.003	1.427	1.73	2.30	2.87	3.44	4.58	5.72	6.86	9.15	11.43	13.72
s 公称	0.7	0.9	1.3	1.5	2.0	2.5	3.0	4.0	5.0	6.0	8.0	10.0	12.0

(续)

螺纹规格 d		M1.6	M2	M2.5	M3	M4	M5	M6	M8	M10	M12	M16	M20	M24	
f	min①	0.7	0.8	1.2	1.2	1.5	2.0	2.0	3.0	4.0	4.8	6.4	8	10.0	
	min②	1.5	1.7	2.0	2.0	2.5	3.0	3.5	5.0	6.0	8.0	10.0	12.0	15.0	
z	短圆柱端 max	0.65	0.75	0.88	1.0	1.25	1.5	1.75	2.25	2.75	3.25	4.3	5.3	6.3	
	长圆柱端 max	1.05	1.25	1.5	1.75	2.25	2.75	3.25	4.3	5.3	6.3	8.3	10.36	12.43	
d_1 max		0.8	1.0	1.2	1.4	2.0	2.5	3.0	5.0	6.0	8.0	10.0	14	16	
d_2 max		0	0	0	0	0	0	1.5	2.0	2.5	3.0	4.0	5.0	6.0	
l	商品规格范围	GB77-85	2~8	2~10	2~12	2~16	2.5~20	3~25	4~30	5~40	6~50	8~60	10~60	12~60	14~60
		GB78-85	2~8	2~10	2.5~12	2.5~16	3~20	4~25	5~30	6~40	8~50	10~60	12~60	14~60	20~60
	通用规格范围	GB79-85	2~8	2.5~10	3~12	4~16	5~20	6~25	8~30	8~40	10~50	12~60	14~60	20~60	25~60
		GB80-85	2~8	2~10	2~12	2.5~16	3~20	4~25	5~30	6~40	8~50	10~60	12~60	14~60	20~60
公称长度 $l \leq$ 表内值时, 端部制成120°, $l >$ 表内值时, 端部制成90°	GB77-85	2	2.5	3	4	5	6	8	12	16	20				
	GB78-85		2.5	3	4	5	6	8	10	12	16	20	25		
	GB79-85	2.5	3	4	5	6	8	10	12	16	20	25	30		
	GB80-85	2	2.5	3	4	5	6	8	10	12	16	20			
l 系列 公称		2, 2.5, 3, 4.5, 6, 8, 10, 12, (14), 16, 20, 25, 30, 35, 40, 45, 50, (55), 60													
技术条件	材料	钢			不锈钢			螺纹公差: 45H级为5g, 6g; 其他等级为6g					公差产品等级: A		
	机械性能等级	33H、45H			A2-2										

- ① 短螺钉的最小扳手啮合深度。
- ② 长螺钉的最小扳手啮合深度。

表21-2-55 方头长圆柱球面端紧定螺钉 (摘自GB83-88)

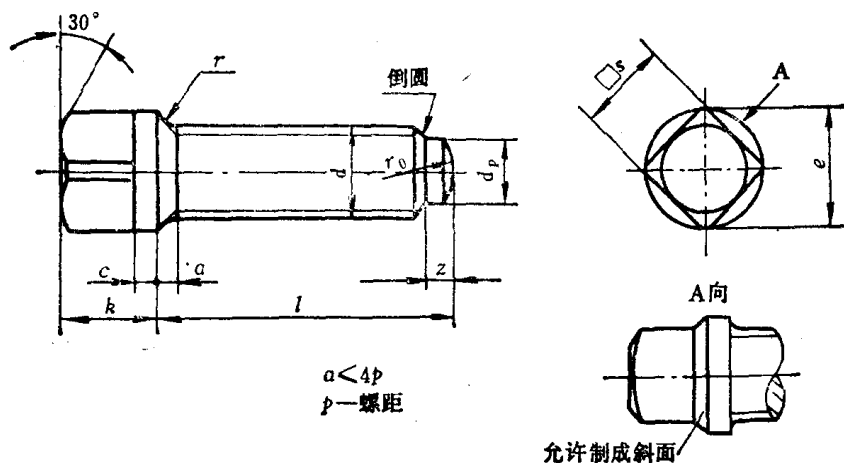

标记示例:

螺纹规格 $d = M10$ 、公称长度 $l = 30\text{mm}$ 、性能等级为33H、表面氧化的方头长圆柱球面

端紧定螺钉:

螺钉 GB83-88 M10×30